

AWC-06

Wetterfestes Zusatz Tastenfeld mit 6 Schwenktasten zur Erweiterung der Sprechstellen WPS-04 und WPS-08



Abb. AWC-06 (L- Nr. 1.316)

Auf einen Blick:

- **6 Knebel (6 Sprachkanäle) mit Leuchtdiodenanzeige**
- **Wettersichere Ausführung (Schutzart IP65)**
- **Großer Temperatureinsatzbereich (-30°C bis 70°C)**
- **Beständigkeit gegenüber vielen Chemikalien**
- **Schwer entflammbar**
- **Einfache Montage**

Das wettersichere Zusatz Tastenfeld **AWC-06** dient der Erweiterung der Sprechstellen WPS-04 und WPS-08 um je 6 Ziele. Pro Sprechstelle können bis zu 3 Zusatz tastenfelder angeschlossen werden.

Das Gehäuse ist gegen viele Chemikalien beständig und im Temperaturbereich von -30°C bis +70°C einsetzbar.

Applikationsbeschreibung:

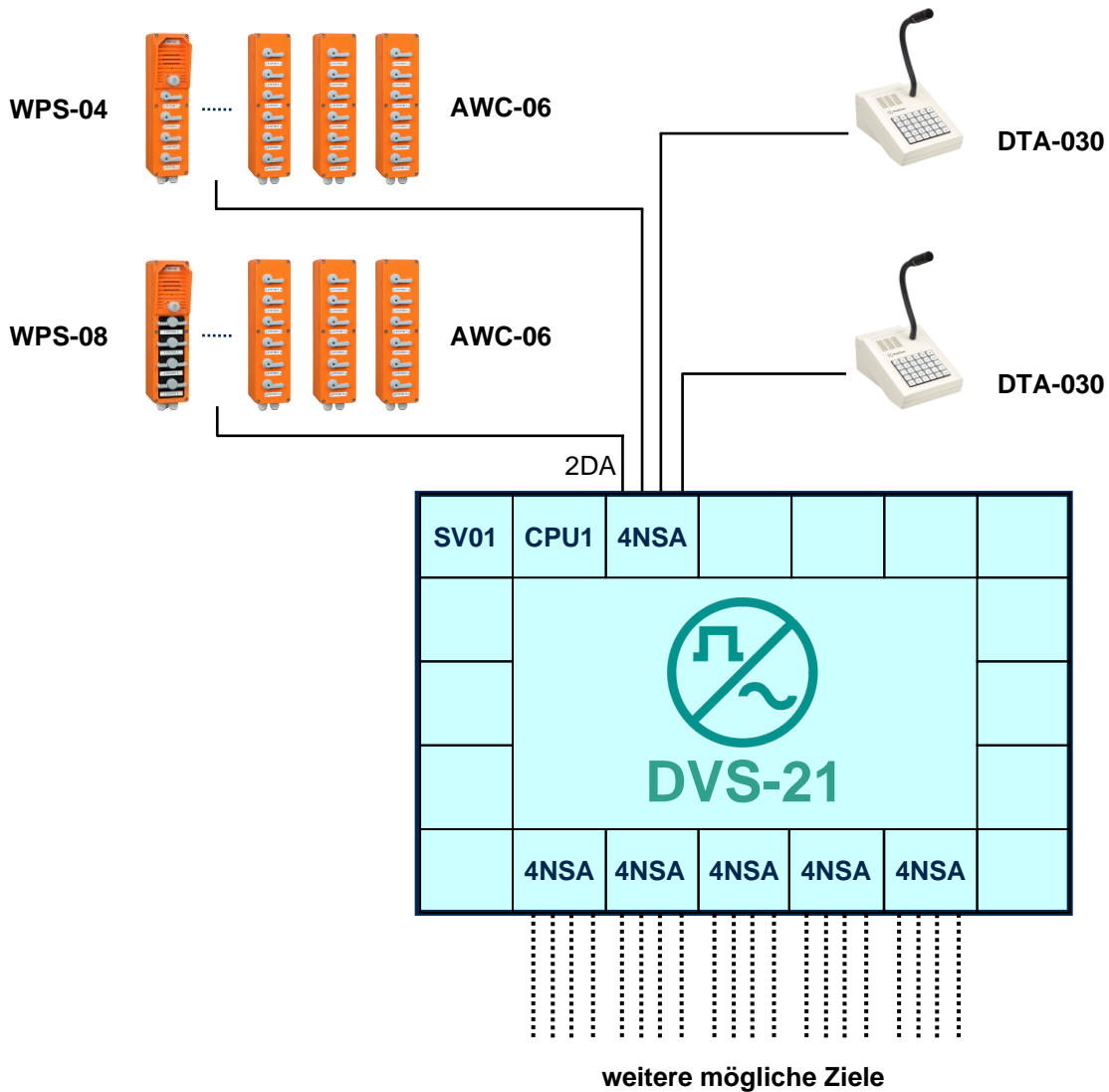

Applikationsbeispiel der WPS-04/WPS-08 mit Zusatz tastenfeldern AWC-06

An eine wetterfeste Sprechstelle können bis zu drei Zusatz tastenfelder AWC-06 angeschlossen werden, d.h. es sind max. 22 bzw. 26 unterschiedliche Ziele erreichbar.

Funktionsbeschreibung:

Die **AWC-06** besteht aus:

den mechanischen Komponenten:

- zweiteiliges Gehäuse aus glasfaserverstärktem Polyester in orange (RAL 2004) oder optional in gelb (RAL 1004).
- Knebel aus glasfaserverstärktem grauem Polyamid
- Kabelverschraubungen aus grauem Polyamid

den elektrischen Komponenten:

- Grundleiterplatte (im Gehäuseunterteil montiert)
- Tastaturleiterplatte (im Deckel montiert)

Deckel und Gehäuseunterteil sind elektrisch über ein Flachbandkabel steckbar verbunden.

Das erste Zusatztastenfeld **AWC-06** wird über 3 Adern mit der WPS-04/08 elektrisch verbunden. Für die weiteren Tastenfelder werden 4 Adern benötigt.

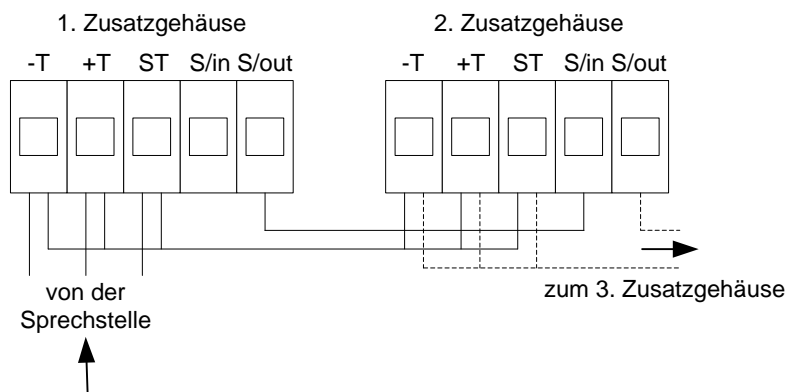

Anschlussschema für das Zusatztastenfeld AWC-06

Die Zusatztastenfelder müssen bei der Programmierung der Sprechstelle in der Betriebssoftware ICS mit konfiguriert werden.

Mechanische Daten:

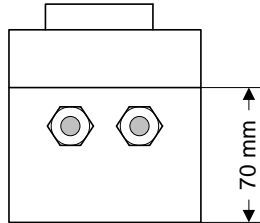

Material: Polyester with glass fiber,
self-extinguish acc. UL 94-VO
Colour of casing: orange, RAL 2004
Colour of toggles, glands: grey
Weight: approx. 2,7 kg

Material: Glasfaserverstärktes Polyester,
schwer entflammbar nach UL 94-VO
Gehäusefarbe: orange, RAL 2004
Schwenktaster, Verschraubungen: grau
Gewicht: ca. 2,7 kg

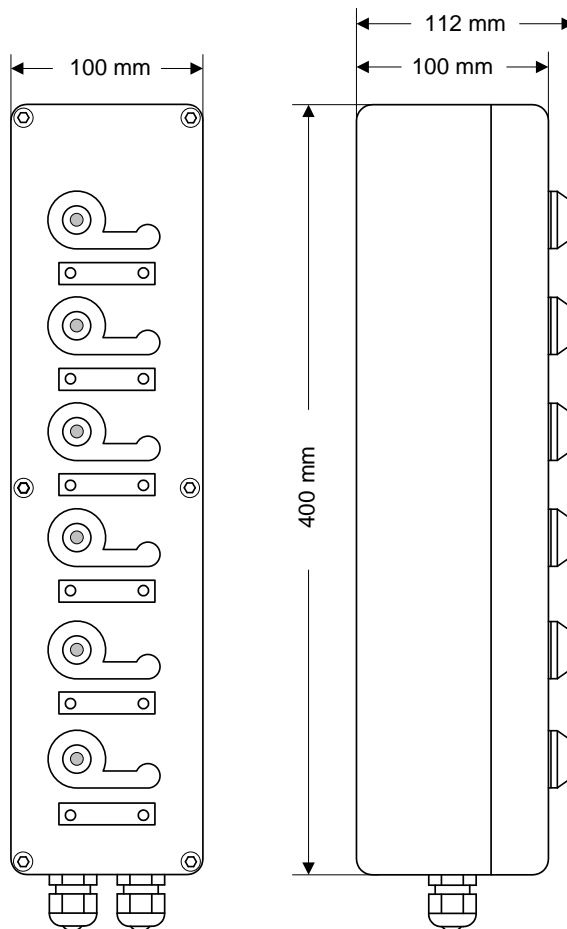

Höhe x Breite x Tiefe: 400mm x 100mm x 112mm

Kabelverschraubungen: 1 x M25, 2 x M20

Gewicht: ca. 2,7kg

Technische Daten:

Betriebsspannung:	48 V DC
--------------------------	---------

Ruhestrom:	33mA
-------------------	------

Stromaufnahme (senden):	max. 81mA
--------------------------------	-----------

Schutzart:	IP65
-------------------	------

Zugehörigkeit:	WPS-04 / WPS-08 (maximal 3 AWC-06 pro Sprechstelle)
-----------------------	--

Bitte kontaktieren Sie uns für weitere Informationen

ProCom
Professional Communication & Service GmbH
Alfredstraße 157
D-45131 Essen

Telefon: +49-201-860670-0
Fax: +49-201-860670-40
E-mail: info@procomgmbh.de
Internet: www.procomgmbh.de